

# Flughandbuch für das Fresh-Breeze-Doppelsitzertrike „XCitor“

Version 1.1

Ausgabe 06.07.2005

Kennzeichen: D-M\_\_\_\_\_

Werk-Nr.:

Zulassungs-Nr.:

Musterbetreuer: Fresh Breeze LangerAcker 11  
D-30900 Wedemark  
Tel.: 05130-3769922  
Fax :05130-3769944

Halter:

Dieses Gleitschirmtrike darf nur unter Einhaltung der in diesem Handbuch enthaltenen Betriebsgrenzen und Informationen betrieben werden. Das Handbuch ist an Bord mitzuführen.

## Inhaltsverzeichnis

Inhaltsverzeichnis.....	2
ALLGEMEINES.....	4
1.1 EINFÜHRUNG.....	4
1.2 ZULASSUNG.....	4
1.3 WARNUNG, VORSICHTSMAßNAHMEN .....	4
2 BESCHREIBUNG .....	5
2.1 MERKMALE.....	5
2.2 TECHNISCHE DATEN .....	5
2.3 DREISEITENANSICHT .....	5
3 BETRIEBSGRENZEN.....	6
3.1 EINFÜHRUNG.....	6
3.2 FLUGGESCHWINDIGKEIT .....	6
4 TRIEBWERK.....	6
4.1 KRAFTSTOFF .....	6
4.2 BEDIENUNG: .....	7
4.3 TRIEBWERKSINSTRUMENTE .....	7
5 GEWICHT, SCHWERPUNKT.....	7
6 ZUGELASSENE MANÖVER .....	7
7 NORMALVERFAHREN .....	8
7.1 EINFÜHRUNG.....	8
7.2 AUF- UND ABRÜSTEN, STRASSENTTRANSPORT .....	8
7.3 TÄGLICHE INSPEKTION.....	8
7.4 WARTUNG UND PFLEGE .....	9
7.5 PERIODISCHE PRÜFUNGEN:.....	9
7.5.1 ALLE 25 STUNDEN .....	9
7.5.2 ALLE 100 STUNDEN .....	10
7.5.3 ALLE 2 JAHRE .....	10
7.6 PRÜFPFLICHT .....	10
7.7 NORMALVERFAHREN, CHECKLISTE TRIEBWERKSSTART .....	11
7.7.1 ANLASSEN .....	12
7.7.2 ROLLEN .....	12
7.7.3 START UND STEIGEN .....	12
7.7.4 REISEFLUG .....	13
7.7.5 LANDUNG.....	13
7.7.6 ABSTELLEN.....	13
7.8 FLÜGE UNTER BESONDEREN BEDINGUNGEN .....	14
7.9 BESONDERE HINWEISE .....	14
7.10 GROUNDHANDLING .....	15
8 NOTVERFAHREN .....	16
8.1 EINFÜHRUNG.....	16
8.2 TRIEBWERKSAUSFALL.....	16
8.3 TRIEBWERKSTART IM FLUG.....	16
8.4 RAUCH UND FEUER.....	16
8.5 GLEITFLUG.....	16
8.6 NOTLANDUNG.....	17
8.7 AUSFALL DER STEUERUNG .....	17
9 XWING – DIE TRAGFLÄCHE DES XCITORS.....	17
9.1 HAFTUNGS- UND GARANTIEAUSSCHLÜSSE .....	17
9.2 ZU IHRER SICHERHEIT .....	18
9.3 GLEITSEGELMERKMALE .....	19
9.3.1 BESCHREIBUNG XWING .....	19
9.3.2 BESCHREIBUNG AUFHÄNGESYSTEM.....	19
9.4 IN BETRIEB NEHMEN UND EINFLIEGEN.....	20
9.4.1 GLEITSEGEL AUSLEGEN UND VORFLUGKONTROLLE DURCHFÜHREN.....	20
9.4.2 6-PUNKTE-CHECK.....	21
9.5 DER ERSTE FLUG.....	21
9.5.1 HAUPTBREMSLEINEN EINSTELLEN .....	21

9.5.2	EINSATZ DES TRIMMSYSTEMS.....	22
9.5.3	START, REISEFLUG UND LANDUNG:.....	23
9.5.4	SCHNELLABSTIEG .....	24
9.5.5	NORMALFLUG.....	25
9.5.6	EXTREMFLUG- UND GEFAHREINWEISUNG .....	26
9.6	WARTUNG UND PFLEGE .....	28
9.6.1	GLEITSEGEL TRANSPORTIEREN UND LAGERN .....	28
9.6.2	LEINEN KONTROLLIEREN .....	29
9.6.3	GLEITSEGEL REINIGEN UND REPARIEREN .....	29
9.7	NACHPRÜFUNGEN.....	29
9.7.1	ALLGEMEIN .....	30
9.7.2	LEINEN-LAYOUT XWING:.....	31
9.8	INTERNET – PRODUKTINFOS UND SICHERHEITSMITTEILUNGEN..	32
10	LEISTUNGEN .....	33
10.1	LEISTUNGSDATEN .....	33
11	GEWICHT UND SCHWERPUNKT .....	34
11.1	VERFAHREN.....	34
12	WÄGEBERICHT.....	35
13	AUSRÜSTUNGSVERZEICHNIS .....	36
14	GARANTIE .....	37
15	WARTUNGSNACHWEISE .....	37
16	REPARATUREN .....	38
17	SCHILDER UND BESCHRIFTUNGEN.....	39
18	EIGENE NOTIZEN.....	40

# ALLGEMEINES

## 1.1 EINFÜHRUNG

Dieses Handbuch wurde erstellt, um Piloten und Ausbildern Informationen zu geben, die zum sicheren und effizienten Betrieb dieses Gleitschirmtrikes beitragen. Es enthält neben den wesentlichen gesetzlichen Informationen, auch zusätzliche Informationen vom Hersteller des Trikes.

Zum Fliegen dieses Fluggerätes ist der .Luftfahrtschein für Motorschirm-Trikes erforderlich, sowie die Berechtigung für doppelsitziges Fliegen, wenn ein Passagier mitfliegt. Des weiteren darf nur auf zugelassenen Plätzen gestartet und gelandet werden. Flüge außerhalb des unkontrollierten Flugraumes bedürfen einer Erlaubnis, die meistens über Funk erbeten und erteilt wird. Weitere gesetzliche Auflagen, wie Abschluss einer Haftpflichtversicherung, sind zu beachten. Der Pilot muss sich vor Flugantritt mit den besonderen Eigenschaften und Eigenarten des Gleitschirmtrikes vertraut machen.

Es ist Pflicht, die Handbücher und Betriebsanleitung zu lesen und sich am Gleitschirmtrike mit Motor, Ausrüstung und jeder anderen Einzelheit vertraut zu machen.

## 1.2 ZULASSUNG

Gesetzliche Grundlagen für den Betrieb von UL -Gleitschirmtrikes sind im Luftrecht geregelt, Einzelheiten sind den zugehörigen Verordnungen zu entnehmen. Die darin enthaltenen Vorschriften und Auflagen müssen beim Betrieb beachtet werden. Der XCitor ist entsprechend den .Lufttüchtigkeitsforderungen für schwerkraftgesteuerte Ultraleichtflugzeuge (NfL II - 100/99) ausgelegt, gebaut, geprüft und mit der Musternummer 586/05-7 1 zugelassen. Zuständig ist der DULV (Deutscher Ultraleichtflug Verband).

Das Lärmzeugnis wurde entsprechend den Lärmschutzforderungen für Ultraleichte Gleitschirmtrikes nachgewiesen.

## 1.3 WARNUNG, VORSICHTSMAßNAHMEN

Die folgenden Definitionen werden in diesem Handbuch bei Warnungen, Vorsichtsmaßnahmen und Bemerkungen verwendet. Ihr Sinn und ihre Bedeutung werden nachfolgend erläutert.

**WARNUNG:** bedeutet, dass die Nichtbeachtung des entsprechenden Verfahrens zu einer unmittelbaren oder wichtigen Verringerung der Flugsicherheit führt.

**ACHTUNG:** bedeutet, dass die Nichtbeachtung des entsprechenden Verfahrens auf längere Zeit zu einer Verringerung der Flugsicherheit führt.

**BEMERKUNG:** betont die Aufmerksamkeit für spezielle Sachverhalte, die nicht direkt die Sicherheit beeinflussen, aber wichtig oder unüblich sind.

### VORSICHTSMASSNAHMEN

- Lesen Sie die Flugsicherheitsmitteilungen in den verschiedenen Publikationen, wie:

Luftfahrt-Zeitschriften, Fliegertaschenkalender, NfLf Mitteilungen des LBA und der BFS, usw.

- Führen Sie keine Flüge bei turbulenter Wetterbedingung durch, da ein Gleitschirm prinzipiell seine Gestalt nur durch den Innendruck erhält. Dieser kann nur bei üblichen Anströmverhältnissen aufgebaut bleiben.

- Lassen Sie erhöhte Vorsicht walten, wenn Gewitterneigung besteht. Auf keinen Fall zu nahe an die Gewitterfront heranfliegen, um nicht in die Wolke gezogen zu werden.

Notfalls Außenlandung durchführen.

- Informieren Sie sich über Tiefflugzonen militärischer Flugzeuge und meiden Sie diese.

**ACHTUNG:** Aus Gründen des Brandschutzes ist an Bord **RAUCHEN VERBOTEN!**

## 2 BESCHREIBUNG

### 2.1 MERKMALE:

- Gleitschirmtrike mit gelenktem Bugradfahrwerk
- Rahmen aus schutzgasgeschweißtem Aluminiumrohr
- zweiseitig Tandemanordnung
- Fahrwerk gefedert, das Vorderrad über Seilzug gebremst.
- Triebwerk Zweitakt-Zweizylinder-Reihenmotor Hirth 3503 mit elektronischer Einspritzung und digitalem Motormanagement
- Vierblatt Propeller 1665 mm, Typ HTC CCQW-3B-166,5-CG 4 Blatt
- Gleitschirm: XWing, 28 m<sup>2</sup>, Spannweite 10 m

### 2.2 TECHNISCHE DATEN

Länge	3,17m
Höhe	2,00m
Breite	1,91m
Leermasse	168kg
Zuladung	200 kg
Abflugmasse (max.)	368 kg
Tankinhalt	28 L

### 2.3 DREISEITENANSICHT

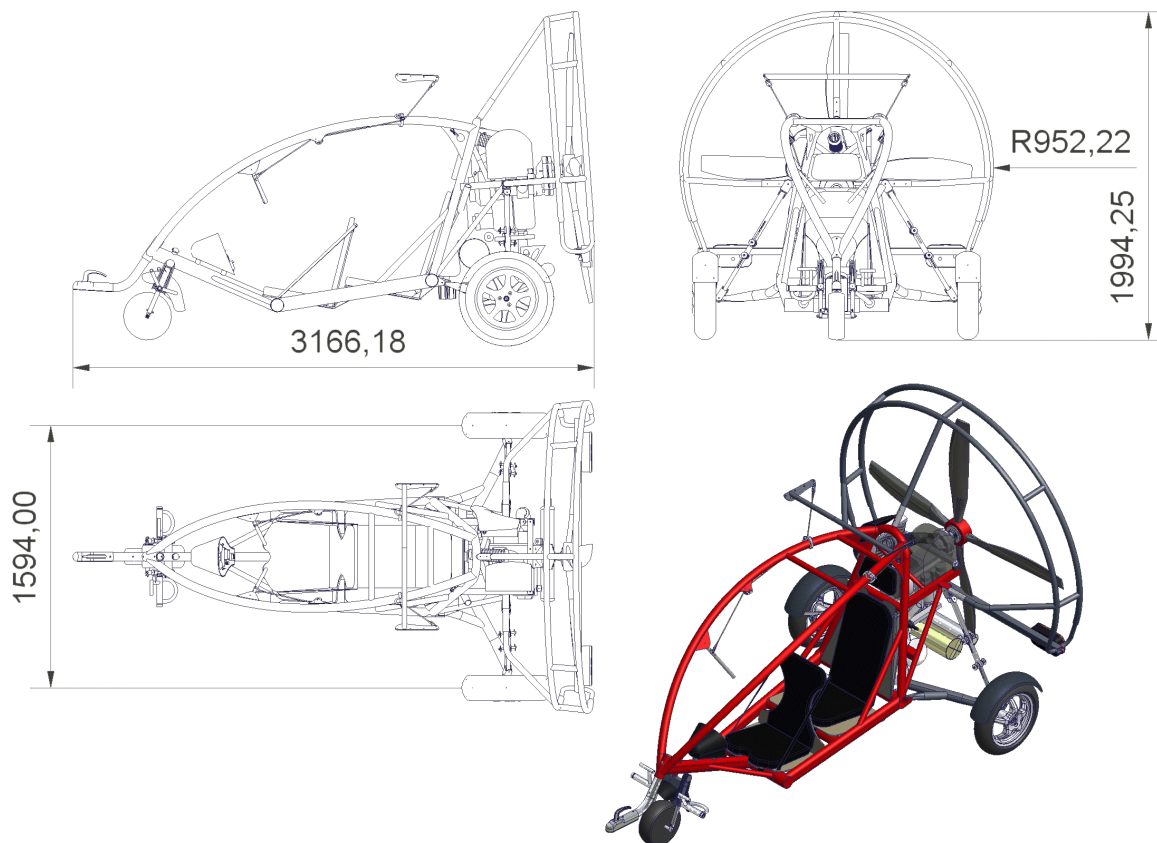

## 3 BETRIEBSGRENZEN

### 3.1 EINFÜHRUNG

In diesem Abschnitt sind die für den sicheren Betrieb einzuhaltenden Grenzwerte für das Gleitschirmtrike, das Triebwerk und Standartsysteme dargestellt. Er enthält die während der Flugerprobung praktisch erfliegenen Betriebsgrenzen, sowie rechnerisch ermittelte und durch Versuche überprüften Grenzwerte.

Die vorhandenen Instrumenten-Markierungen sind erläutert.

Der XCitor ist wie alle Ultraleichtflugzeuge nicht für Kunstflug zugelassen. Kurven mit Schräglagen von mehr als 60° sind nicht zulässig. Flüge unter Vereisungsbedingungen sind nicht erlaubt.

Bei stark böigem Wind oder Windgeschwindigkeiten von mehr als 20 km/h = 5,6 m/s ist der Flugbetrieb einzustellen, ebenso bei Regen.

### 3.2 FLUGGESCHWINDIGKEIT

Die angegebenen Werte sind angezeigte Geschwindigkeiten (IAS) und beziehen sich auf den standardmäßigen Einbauort der Messdüse im Bereich der Rumpfnase.

Zulässige Höchstgeschwindigkeit	73 km/h
Höchstzulässige Reisegeschwindigkeit	70 km/h
Manövergeschwindigkeit	65 km/h
Geringste empf. Anfluggeschwindigkeit	40 km/h
Mindestgeschwindigkeit	35 km/h

Die Höchstgeschwindigkeit darf nicht überschritten werden.

Bis zur Manövergeschwindigkeit sind volle Bremsausschläge zulässig, darüber hinaus sind keine abrupten bzw. vollen Ausschläge zulässig.

## 4 TRIEBWERK

Hersteller	Hirth
Typ	3503
Startleistung	70 PS bei 6200 U-1
Dauerleistung	65 PS bei 6000 U-1
Zylinderkopftemperatur	max. 110°C
Propeller	HTC CCQW-3B-166,5-CGt
Blattwinkel	24° bei 75% (= 625mm Radius)

### WARNUNG

Das Triebwerk darf nicht ohne Propeller mit mehr als Leerlaufdrehzahl in Betrieb genommen werden, sonst droht seine Zerstörung durch Überdrehzahl.

### 4.1 KRAFTSTOFF

Der Motor wird mit Zweitaktgemisch 1:50 betrieben. Als Kraftstoff empfiehlt der Triebwerkshersteller bleifreies Tankstellen-Superbenzin (95 ROZ oder mehr). Kurzzeitig kann auch AVGAS 100LL verwendet werden. Bei extrem heißer Witterung ist AVGAS 100LL wegen der geringeren Gefahr von Dampfblasenbildung vorzuziehen. Als Zweitaktöl ist jedes vollsynthetische Marken-Zweitaktöl (Mindestens API: TC bzw. Jaso FC oder ISO EGD) verwendbar. Alternativ kann BlueMax-2Taktöl 1:100 verwendet werden.

**WARNUNG:** Auf keinen Fall den Motor mit Benzin ohne Ölzusatz betreiben! Beim Tanken ist darauf zu achten, dass der Kraftstoff sauber und wasserfrei ist.

## 4.2 **BEDIENUNG:**

Zum Anlassen muss der Hauptschalter im vorderen Cockpit auf „Ein“ stehen. Dann läuft auch die Benzinpumpe.

Gestartet wird entweder durch Druck auf den roten Startertaster am Cockpit oder durch Ziehen am Handstarter an der rechten Motorseite. Bei kaltem Motor kann durch Betätigen des Gaspedals die Einspritzanlage für ca. 0,5 sec. hörbar aktiviert werden (Choke-Ersatz). Bei kaltem Motor das Gaspedal evtl. leicht drücken (aber noch nicht soweit, dass die Einspritzanlage hörbar tätig wird).

Zum Abschalten des Motors den Hauptschalter wieder auf „Aus“ stellen.

Der Motor muss nicht warmlaufen, bevor volle Leistung abgefordert werden darf.

Weitere Hinweise sind der gesonderten Anleitung des Motorenherstellers zu entnehmen.

## 4.3 **TRIEBWERKSINSTRUMENTE**

Folgende Triebwerkswerte sind einzuhalten:

Wert	Bereich	Maximalwert	Dimension
Drehzahl	0-9999	6200	Rpm
Kühlwasser-Temperatur	40-120	110	°C
EGT (Exhaust Gas Temp. =Auspuffgas-Temp.)	100-800	700	°C

## 5 **GEWICHT, SCHWERPUNKT**

Das maximale Abfluggewicht des XCitor beträgt 368 kg. Darin sind Rüstmasse, Pilotenmasse, Treibstoff und Gepäck enthalten. Werden nachträglich Ausrüstungsgegenstände eingebaut, welche die Rüstmasse erhöhen, so ist die Zuladung zu reduzieren. Der Pilot ist für die Einhaltung der maximalen Abflugmasse verantwortlich.

Maximale Abflugmasse	368 kg
----------------------	--------

Die maximal zulässigen Schwerpunktlagen dürfen nicht überschritten werden. Wird das Gerät einsitzig geflogen, so ist der vordere Sitz zu benutzen. Das Pilotengewicht muss mindestens 45 kg und maximal 100 kg betragen.

Der hintere Sitz darf mit minimal 0 und maximal 100 kg belastet werden.

Der Schwerpunkt muss in einem Bereich von 50 mm vor bis 50 mm hinter der Schirmaufhängung liegen, um im zulässigen statischen Nickwinkelbereich zu bleiben (siehe Kapitel 11, Wägebbericht): Der beträgt maximal  $\pm 10^\circ$ , gemessen zur Oberkante des Motorträgers.

## 6 **ZUGELASSENE MANÖVER**

Das UL-Gleitschirmtrike ist bezüglich der Festigkeit für Flugmanöver ausgelegt, bei denen Belastungen ausschließlich zwischen der „Sicheren Lastvielfachen“ von +4 G und einer Minimallast von + 0,5 G auftreten.

### **WARNUNG**

- Alle Kunstflugmanöver sind VERBOTEN!
- Kurvenflug mit Schräglagen größer als  $60^\circ$  ist eben falls VERBOTEN!!

## 7 NORMALVERFAHREN

### 7.1 EINFÜHRUNG

Der Abschnitt 7 enthält Checklisten und anzuwendende Verfahren für den Normalbetrieb. Notverfahren sind in Kap. 8 beschrieben.

### 7.2 AUF- UND ABRÜSTEN, STRASSENTTRANSPORT

Zum Aufbau des Gerätes geht man wie folgt vor:

(Annahme: Das Gerät wurde als Anhänger zum Flugfeld geschleppt.)

1. Kabelbaum abziehen, das Gerät von der Anhängerkupplung nehmen.
2. Persenning und Propellerschoner entfernen.
3. Kabelbaum vom Gerät entfernen, Leuchenträger ausklinken, außerhalb des Trikes verstauen.
4. Schirm mitsamt Packsack vom hinteren Sitz entfernen, neben das Gerät legen, Schirm auspacken.
5. Gleitschirm wie üblich hinter dem Gerät auslegen.
6. Gleitschirmleinenverlauf von der Aufhängung bis zum Schirm auf Verschlingungen überprüfen, Leinen zwischen Kabelbinder und Käfig klemmen, Leinen strecken (nicht später mit Schwung in ungestreckte Leinen fahren).
7. Trimmhebel etwa vertikal stellen, nicht beschleunigt starten (Trimmhebel in hinterer Position wäre also falsch!)

Abrüsten erfolgt in umgekehrter Reihenfolge. Im Anhänge-Betrieb darf die zulässige Geschwindigkeit von 80 km nicht überschritten werden. Das Zugfahrzeug muss mindestens eine zulässige Stützlast von 25 kg aufweisen.

Der Straßentransport ist nur mit montierten Propellerschonern und montierter Persenning zulässig.

### 7.3 TÄGLICHE INSPEKTION

Wir möchten darauf hinweisen, dass nahezu alle technischen Fehler bei einer gewissenhaften und sorgfältigen Vorflugkontrolle erkannt werden können. Deshalb bitten wir Sie, in Ihrem eigenen Interesse, die nötige Sorgfalt walten zu lassen und dadurch ein mögliches Unfallrisiko weitestgehend zu reduzieren. Die Sicherheit eines Fluggerätes steht und fällt mit seiner regelmäßigen, gewissenhaften Überprüfung und Wartung.

1. Triebwerk: Auf ausgelaufene Flüssigkeiten achten.
2. Propeller auf festen Sitz und Beschädigungen prüfen.
3. Öl- und Kühlmittelstand gemäß Motorhandbuch beachten.
4. Schmier-, Kühl- und Kraftstoffsystem auf Dichtheit der Schlauchverbindungen prüfen.
5. Elektrische Verbindungen, Kerzenstecker, Gaszüge und Bowdenzugverteiler auf festen Sitz und Unversehrtheit prüfen.
6. Falls das Gerät mit einem Gashebel für Schüler- / Lehrerbetrieb ausgestattet ist, darf der Lehrergasgriff nicht versehentlich betätigt oder festgestellt sein.

**BEMERKUNG:** Ein Durchdrehen des Motors von Hand zu Prüfzwecken ist auf Grund der verbauten Fliehkraftkupplung über den Propeller nicht möglich. Dazu den Seilzugstarter benutzen!

#### **ACHTUNG**

Dabei muss der Hauptschalter ausgeschaltet und das Cockpit mit einer eingewiesenen Person besetzt sein.

7. Gleitschirm prüfen – Alle Leinen ohne Knoten oder Beschädigungen. Keine Verformungen, Risse oder äußerliche Beschädigungen sichtbar
8. Klemmfäuste an der Schirmaufhängung fest mit dem Rahmen verschraubt
9. Fahrwerk auf Beschädigungen prüfen, auf die Gummiseile der Federung

- achten
10. Vorderradbremse prüfen
  11. Beide Trimmhebel spielfrei und freigängig, aber geklemmt.
  12. Pedale freigängig, Bowdenzüge prüfen.
  13. Kommt das Gaspedal ohne Last wieder ganz zurück? Dazu ggfs. den Spalt zwischen Drosselklappenanschlag und Anschlagsschraube prüfen (unter dem linkem Motorträger)
  14. Sitzbretter und Gurte auf Festigkeit und Beschädigungen prüfen
  15. Reifen, Luftdruck und Zustand prüfen (Hinten: 1,8-2,5, Vorne 1,2-1,6 bar)
  16. Hauptfahrwerk: richtigen Sitz und Anschlüsse prüfen
  17. Bugrad anheben, Freigängigkeit prüfen

#### VORFLUGPRÜFUNG

Vor Aufnahme des Flugbetriebes und vor jedem Flug, hat der verantwortliche Pilot eine Sichtprüfung des Trikes durchzuführen.

Die dazu notwendige Sachkenntnis wird während der Pilotenausbildung vermittelt, spezielle Details auch bei der Geräteeinweisung.

Auf die folgenden in Stichpunkten beschriebenen Details ist besonders zu achten:

#### TRIEBWERK

- Propeller auf festen Sitz und Beschädigungen prüfen
- Durchdrehen des Motors über den Seilzugstarter von Hand, um ungewohnte Geräusche oder Schwergängigkeit festzustellen
- Auspufftopf und Endrohr auf festen Sitz prüfen
- Kühlwasserstand muss im Ausgleichsbehälter sichtbar sein.

#### ACHTUNG

Beim Durchdrehen des Motors muss der Hauptschalter ausgeschaltet sein. Das Cockpit sollte mit einer sachkundigen Person besetzt sein! Falls die nicht zur Verfügung steht: SEHR SORGFÄLTIG DIE POSITION DER ZÜNDSCHALTER (STELLUNG AUF AUS!) CHECKEN. Beim Durchdrehen mit dem Seilzugstarter das Trike mit dem linken Bein vor dem rechten Hinterrad am Rollen hindern.

## 7.4 WARTUNG UND PFLEGE

Das Gerät stets sauber halten, dabei keine aggressiven Waschmittel verwenden. An allen Stellen, wo Metall auf Metall reibt (hintere Federbeine) von Zeit zu Zeit etwas Maschinenöl oder Fett verwenden. Die Lagerstellen der Pedale vorn und der Gabelstandrohre nie ölen oder fetten, dort Schmiermittel auf Silikonbasis verwenden.

Die Rutschkupplungen der Trimmhebel dürfen nicht geschmiert werden! Sie müssen über die Lagerschraube des Trimmhebels so vorgespannt sein, dass eine Kraft von ca. 5-7 kg am Handgriff aufgewandt werden muss, um die Hebel zu verstellen.

## 7.5 PERIODISCHE PRÜFUNGEN:

### 7.5.1 ALLE 25 STUNDEN

- Sichtkontrolle aller Verschraubungen
- Kontrolle auf Spiel und Freigängigkeit aller beweglichen Teile, insbesondere der Radaufhängungen, Federelemente etc.
  - Schmieren dieser Teile: Metall auf Metall: Maschinenöl,
  - Metall auf Kunststoff: Siliconspray
- Überprüfung der Reiblagerung der Trimmhebel, Reibkraft sollte 5-7 kg betragen.
  - Überprüfung der Radbremse
- Überprüfung Getriebeölstand
- Überprüfung der Gaszüge
- Überprüfung aller Gurte und Gurtschlösser und Umlenkrollen
- Überprüfung (Sichtprüfung) aller Schweißnähte auf Rissbildung

- Überprüfung aller Gummi-Metallverbinder (Silentblöcke) auf Rissbildung
- Überprüfung des Kühlwasserstands
- Überprüfung der Riemenspannung der Wasserpumpe
- Überprüfung der Dichtigkeit des Kühlsystems (Leckage, Wasserverlust)

### **7.5.2 ALLE 100 STUNDEN**

Wie 25h-Prüfung, und zusätzlich:

- Wechsel der Zündkerzen (Denso W24FSR oder gleichwertig)
- Getriebeölwechsel, Getriebeöl SAE 80 API GL4 oder 5

### **7.5.3 ALLE 2 JAHRE**

Wie 100h-Prüfung, und zusätzlich:

- Wechsel des Kühlwassers, mit Kühlmittelzusatz (Frostschutz und Korrosionsschutz)
- Austausch des Wasserpumpen-Keilriemens bei sichtbarem Verschleiß
- Austausch aller verschlissenen oder beschädigten Teile

Der Hirth-Zweitakter bedarf keines Motorölwechsels. Nach je 600 h empfehlen wir das Zerlegen und eine Grundüberholung des Motors beim Hersteller Hirth.

Das Rettungssystem unterliegt einem gesonderten Prüfzyklus, der gemäß der entsprechenden Unterlagen durchgeführt werden muss.

## **7.6 PRÜFPFLICHT**

Das Trike ist entsprechend LuftGerPV §15 einer Jahresnachprüfung zu unterziehen.

(Auszug aus der LuftGerPV § 15:

Nachprüfung in Zeitabständen

(1) Bei dem zum Verkehr zugelassenen Luftfahrtgerät wird in Zeitabständen von 12 Monaten in einer umfassenden Nachprüfung festgestellt, ob es noch lufttüchtig ist und den im zugehörigen Gerätekenntblatt enthaltenen Angaben entspricht (Jahresnachprüfung).

(2) Die nach § 2 Abs. 1 zuständige Stelle kann aufgrund betrieblicher oder neuer technischer Entwicklungen von Absatz 1 abweichende Fristen festlegen und im Einzelfall kurzfristige Verlängerungen gewähren.)

Prüfberechtigt sind Prüfer Klasse 5 für Motorschirmtrikes. Eine Liste solcher Prüfer kann über den DULV (deutscher Ultraleichtflugverband) bezogen werden.

Diese Pflicht umfasst auch die Fläche - den XWing-Schirm.

Der Schirm muss entsprechend den Vorgaben des Herstellers in bestimmten Intervallen (typischerweise alle 2 Jahre) beim Hersteller überprüft werden. Sollte aber der Prüfer im Rahmen der Jahresnachprüfung Beschädigungen oder Mängel am Gleitsegel feststellen, so kann er verlangen, den Schirm auch innerhalb der vom Hersteller genannten Intervalle beim Hersteller überprüfen zu lassen.

## 7.7 NORMALVERFAHREN, CHECKLISTE TRIEBWERKSSTART

Wird das Triebwerk in Betrieb genommen, so muss sich eine Person im vorderen Cockpit befinden, die zum Umgang mit dem Trike berechtigt und eingewiesen ist. Die Lage und Bezeichnung der Bedienelemente geht aus dem Bild hervor.



Die Bedienelemente und Betätigungsrichtung sind wie folgt angeordnet.

Im Cockpit: (Ausstattung kann je nach Ausführung variieren)

Name	Nummer	Stellung	Zweck
Hauptschalter	1	EIN AUS	Schaltet das gesamte elektrische System ein und aus, inkl. der Zündung
Interkom	2	Siehe gesonderte Bedienungsanleitung	Für Kommunikation / Funk (Je nach Ausstattung)
Kühlwassertemperatur	4	Zwischen 80 und 105°C	Überwachung der Kühlwassertemperatur
Drehzahlmesser	5	Im Reiseflug zwischen 4200 und 5000 Rpm	Drehzahlanzeige
Anlasstaster	6	Un- /gedrückt	Zum Anlassen des Motors
Ladekontrollleuchte	7	Rot leuchtend	Erlischt bei ausreichendem Akku-Ladestrom und eingeschalteter Zündung

Außerhalb des Cockpits:

Name	Stellung	Zweck
Gaspedal	Oben / unten	Zum Gasgeben mit dem rechten

		<b>Fuß betätigen</b>
Bremspedal	Oben / unten	Zum Bremsen des Vorderrads mit dem linken Fuß betätigen
Trimmhebel	Vorn / hinten	Wirkt wie eine Bremsleine: Zum Beschleunigen im Flug beide Hebel nach hinten ziehen, zum Fliegen von Kurven den kurveninneren Hebel nach vorne drücken
Reisegas	Vor / zurück	Zur Gasvorwahl im Reiseflug. Mit dem Gaspedal läßt sich nur mehr, aber niemals weniger Gas geben als mit dem Reisegas vorgewählt!
Bremsleinen	Un- / Gezogen	Zum Steuern des Schirm bei Start, Landung und in turbulenter Luft

Der Bezinstand kann durch die transparente Tankwandung auch im Flug problemlos erkannt werden.

### 7.7.1 ANLASSEN

Hauptschalter	EIN. Ladekontrolle leuchtet
Gaspedal	Bei kaltem Triebwerk etwa 50% Treten, bis ca. ½ sec. lang hörbar Benzin eingespritzt wird. Dann ganz vom Gas gehen.
	Bei warmen Triebwerk etwa 10% Gas geben.
Reisegashebel	Zum Anlassen dort Gas IMMER ganz zurücknehmen.
Luftschraube	Gefahrenbereich frei.
Fußbremse	Betätigen und festhalten.
Anlasser	Betätigen, bis das Triebwerk anspringt, ggfs. dabei etwas Gas geben.

### 7.7.2 ROLLEN

Das Verhalten des Bugrades ist leicht bei einigen Rollversuchen zu erlernen. Machen Sie sich vor dem ersten Start damit vertraut. Beim Rollen wird über die Pedale gesteuert. Ist der Schirm in der Luft, muss dessen Steuerung (über die Bremsleinen) dazu koordiniert erfolgen.

### 7.7.3 START UND STEIGEN

Möglichst gegen den Wind starten. Die maximale Seitenwindkomponente beim Start beträgt 8 km/h. Schirm entgegen dem Wind hinter dem Trike auslegen. Leinen in die dafür vorgesehenen Halter am Käfig klemmen. Alle Leinen auf richtige Lage überprüfen (parallel und ohne Verknotungen). Einsteigen, anschnallen, Gurte straff ziehen.

**ACHTUNG:**

Am hinteren Sitz sind IMMER alle 3 Gurtschlösser zu schließen – der Sicherheitsgurt und die beiden Gurte, die die vordere Sitzlehne nach vorne hin abstützen.

Trimmhebel senkrecht stellen. Dabei auf ausreichende Schwergängigkeit überprüfen – Reibkraft sollte zwischen 5-7 kg betragen.

Windrichtung und Schirmlage überprüfen.  
Bremsleinen in die Hände nehmen.  
Motor anlassen (siehe dort).  
Bremse lösen,  
Motordrehzahl auf Aufziehleistung bringen (je nach Wind ca. 50%).  
Richtung mit den Füßen halten.  
Sobald der Schirm abhebt, ihn mit den Bremsleinen steuern und möglichst sauber mittig über dem Trike aufsteigen lassen. Ein Überschießen durch leichtes Anbremsen verhindern. Schirm stabilisieren.  
Kappenposition checken. Falls notwendig, den Schirm seitlich unterfahren, um die Kappe mittig zu halten.  
Gas steigern, wenn die Kappe stabil über dem Trike steht. Das Trike wird schnell abheben. Bei Soloflügen das Gas besonders kontrolliert geben und direkt nach dem Starten etwas zurücknehmen, um ungewohnt steile Fluglagen zu vermeiden.  
**ACHTUNG:** Das Gerät hat bei Soloflügen einen hohen Leistungsüberschuss!  
Moderat mit dem Gas umgehen!

#### 7.7.4 REISEFLUG

Im Steigflug bei Erreichen der Reiseflughöhe über die Trimmung die gewünschte Reisegeschwindigkeit einstellen.  
Dazu die Bremsleinen einfach loslassen.  
Beschleunigt wird durch synchrones Nachhintenziehen beider Trimmhebel (entspricht einem Öffnen der Bremse).  
Durch asymmetrisches Trimmen den gewünschten Kurven- oder Geradeausflug einstellen. Da der Propeller nach rechts dreht, ist eine leichte Neigung des Trikes nach links normal.

Der Bereich für den Reiseflug liegt zwischen 45 und 75 km/h bei Motordrehzahlen von 4200 bis 5000 U/min.  
Die wirtschaftlichste Geschwindigkeit liegt beladungsabhängig bei ca. 65 km/h.  
Die zulässige Höchstgeschwindigkeit (VNE) beträgt 73 km/h und darf nicht überschritten werden.  
Bei starken Böen darf nicht schneller als 65 km/h (Manövergeschwindigkeit VA) geflogen werden.  
Der Kraftstoffverbrauch für Reiseflug reicht von ca. 8 l/h bei Geschwindigkeiten um 55 km/h bis ca. 10 l/h bei 70 km/h.

#### 7.7.5 LANDUNG

Die Landung sollte immer gegen den Wind erfolgen.  
Motor drosseln und beide Trimmhebel nach vorne („Langsam“) schieben.  
Bremsleinen aufnehmen, aber noch nicht anbremsen. Anbremsen langsam in 5-8 m Höhe beginnen. Ausflaren. Falls zu hoch geflart wurde, mit Gas unterstützen.  
Bremsen in 1-2 m Höhe weiter durchziehen, mit voll gezogener Bremse aufsetzen.  
Bremsen öffnen. Bei Gegenwind Bremsen wickeln und erneut bremsen, um den Schirm nach hinten abkippen zu lassen. Bei starkem Wind nur vorsichtig mit der Vorderradbremse gegenhalten, damit sich der Schirm mit dem Wind bewegen und abkippen kann.

#### 7.7.6 ABSTELLEN

Gas auf Leerlauf.  
Motor abschalten (Hauptschalter auf „Aus“).  
Das Trike nur bei stehendem Propeller verlassen (läuft nach auf Grund der Fliehkraftkupplung).

#### CHECKLISTE:

Schirm korrekt ausgelegt?  
Leinen straff und geordnet?

Leinen am Käfigrand eingehängt?  
 Trimmhebel genügend schwergängig und senkrecht?  
 Reisegas und ggfs. Fluglehrergas im Leerlauf?  
 Genügend Sprit an Bord?  
 Angeschnallt?  
 Helm auf?  
 Propeller frei?  
 Wind nicht zu stark und von vorne?  
 Bremsleinen griffbereit?

## **7.8 FLÜGE UNTER BESONDEREN BEDINGUNGEN**

### **REGEN:**

Grundsätzlich gehört zu jeder gewissenhaften Flugvorbereitung auch das Checken der Wettersituation, so dass „eigentlich“ keine Flüge bei Regen nötig sein sollten. Trotzdem kann jeder Pilot aber in unvorhersehbar schlechtere Wetterbedingungen geraten.

Generell gilt: Keine Flüge bei Regen, sobald wie möglich landen!

Bei ganz leichtem Regen kann der Flug zunächst fortgesetzt werden. Die zunehmend nasser werdenden Kappe wird aber entsprechend schwerer und muss deshalb schneller fliegen, um den nötigen Auftrieb zu erzeugen. Die Stallgeschwindigkeit erhöht sich entsprechend. Ein Strömungsabriss wird möglich! Deshalb: Umsichtig fliegen, abrupte Manöver vermeiden, beim Landen nicht zu langsam anfliegen.

Bei stärkerem Regen immer landen, zur Not eine Sicherheitsaußenlandung durchführen.

Den Schirm immer vor dem Wegpacken gründlich trocknen lassen, er fault sonst. Ein feuchter Schirm startet außerdem langsamer und schlechter!

**WIND:** Generell muss jeder Start und jede Landung immer möglichst genau gegen den Wind ausgeführt werden. Der Gleitschirm wird immer in den Wind drehen. Muss schräg zum Wind gerollt werden, ggfs. die leeseitige Bremsleine etwas betätigen, um den Schirm in Fahrtrichtung zu halten.

Muss bei starkem Wind gelandet werden, so ist nach dem Aufsetzen die Radbremse zu betätigen, damit der nach hinten herunterfallende Schirm das Trike nicht nach hinten ziehen kann. Die Bremsleinen vor dem Landen wickeln, um mehr Hub zur Verfügung zu haben.

Kommen im Flug Turbulenzen auf, so sollte nicht mit maximaler Geschwindigkeit geflogen werden. Der dann nämlich reduzierte Anströmwinkel erleichtert das Einklappen des Schirms in Fallwindböen. Am besten die Trimmhebel in die Startposition (senkrecht) bringen.

Flüge sind bei Schneefall nicht zulässig und müssen ggfs. abgebrochen werden.

Extreme Temperaturen: Einschränkungen bei „normalen“ Temperaturen zwischen -10 und 40°C gibt es nicht. Das Kühlwasser muss aber entsprechend den Herstellervorschriften des Motors mit Frostschutzmittel gemischt sein, und bei warmen Temperaturen muss besonderes Augenmerk auf die Motortemperaturen gelegt werden. Zudem steigt der Leistungsbedarf und die Fluggeschwindigkeiten, so dass sich Start- und Landerollstrecke erhöhen – entspricht dem Starten und Landen auf einer hochgelegenen Startbahn (Stichwort „Dichtehöhe“).

## **7.9 BESONDERE HINWEISE**

Der XCitor verfügt mit seiner leistungsfähigen Trimmeinrichtung über ein vollwertiges zweites Steuerungssystem, dass alternativ zur klassischen Steuerung

über die Bremsleinen eingesetzt werden kann. Lediglich für Start und Landung und Flüge bei sehr thermischen Bedingungen sollten die Bremsleinen verwendet werden, um rascher und mit einem deutlicherem Feedback der Bremskräfte reagieren zu können.

Auf Grund des rechtsdrehenden Propellers wird das Gerät bei symmetrischer Trimmung im Motorflug etwas nach links drehen und somit eine flache Linkskurve fliegen. Durch asymmetrische Trimmung (rechter Trimmhebel etwas weiter vorne) kann das kompensiert werden.

Man kann aber auch enge Kurven mit der Trimmung fliegen, wobei unter Motorlast die Kurven nach links enger als die nach rechts sind (Rückdrehmoment!).

**ACHTUNG:**

**DABEI DARF NICHT ZUSÄTZLICH EINE STEUERUNG MIT DEN BREMSLEINEN IN DIE GLEICHE SEITE VORGENOMMEN WERDEN!**

Sonst sind sehr enge Spiralen mit hohen Lastvielfachen möglich. Diese können zwar nachgewiesenermaßen sicher ausgeleitet werden, können aber den weniger erfahrenen Piloten unter Umständen überfordern.

**ACHTUNG:**

**IN EINER SOLCHEN SITUATION LÄSST SICH AUF GRUND DER G-LASTEN DER KURVENÄUSSERE TRIMMHEBEL NUR SEHR SCHWER IN DIE LANGSAMERE VORDERE STELLUNG ZURÜCKDRÜCKEN!**

Mit der Bremsleine gegen die Kurve steuern, bis der Normalflug wieder hergestellt ist, dann den Trimmhebel – falls noch gewünscht – wieder in die langsamere, vordere Position schieben.

**BEMERKUNG:**

Ist der Startcheck nicht ordnungsgemäß durchgeführt worden (kontrollierte Schwergängigkeit der Trimmhebel wurde nicht überprüft), und sind die Trimmhebel zu leichtgängig, kann bei Manövern mit hohen Lastvielfachen (enge Kurven, in starker Thermik) der Trimmhebel selbstständig in die schnelle Position gezogen werden.

Prinzipiell ist dann eine gleichsinnige Steuerung von Bremsleine und Trimmsteuerung möglich, die zu engen, schnellen Kurven führen kann.

Diese Bewegung ist wie oben beschrieben mit der Bremse auszuleiten, da die Trimmung dann nur mit erhöhter Kraft zurückgedrückt werden kann.

**FAZIT:** Keine vollen gleichsinnigen Lenkausschläge mit Trimmung und Bremsleine gleichzeitig.

Bei sich auf Grund unzureichender Schwergängigkeit der Trimmung und hohen Lasten sich selbstständig einstellendem Kurvenflug mit der Bremse nicht gleichsinnig, sondern gegensinnig steuern.

## **7.10 GROUNDHANDLING**

Die Erfahrung zeigt, dass viele Leute dazu neigen, den XCitor beim Rangieren auf dem Boden oben am Propellerkäfig zu greifen und nach hinten zu kippen, um dann das Gerät nur auf den Hinterrädern hin- und herzuschieben. Obwohl das sehr handlich ist, ist der Propellerkäfig für diese Belastung nicht ausgelegt. Wiederholte Belastungen dieser Art können zu Brüchen im Hauptrahmen am Ansatzpunkt der oberen Käfigstrebe führen, die von einer Garantie dann ausgeschlossen werden müssen.

## 8 NOTVERFAHREN

### 8.1 EINFÜHRUNG

Wie in Kap 1.2 bereits erwähnt, sind Triebwerke für Ultraleichtflugzeuge aus Kostengründen nicht nach Luftfahrtstandart zertifiziert. Deshalb ist erfahrungsgemäß in erster Linie mit Störungen der Antriebseinheit zu rechnen. Seien Sie sich dieser Tatsache ständig bewusst!

**ACHTUNG:** Planen Sie ihren Flugweg entsprechend und üben Sie die Notlandeverfahren und Notlandungen bis zu deren sicheren Beherrschung. Üben Sie Fliegen und Landen mit stehendem Triebwerk und lernen Sie den Gleitwinkel des Gerätes abzuschätzen. Nur dann haben sie die Gewähr, von keiner Situation überrascht und überfordert zu werden.

### 8.2 TRIEBWERKSAUSFALL

Bei Ausfall des Triebwerkes wird folgendes Verhalten empfohlen:

Bei Start, vor Abheben:	Richtung halten, abbremsen
Bei Start, nach Abheben:	Geradeaus Landen
Ab 80m Höhe:	ggfs. flache Kurve fliegen und möglichst gegen den Wind landen.
Im Flug, höher als 100m:	Notlandefeld suchen, Windrichtung und Fahrt beachten, Landeeinteilung treffen, gegen Wind oder hangaufwärts landen.
Baumlandung oder hoher Bewuchs:	Oberfläche als Landebahn ansehen, abfangen und mit Minimalfahrt landen.
Rauher Lauf, Leistungsverlust	kann Hinweis auf Vergaservereisung sein, Drehzahl beachten, Notlandung

BEMERKUNG: Fresh Breeze konnte auch bei Flügen unter typischen Vereisungsbedingungen keine Vereisung der Einspritzanlage beobachten.

### 8.3 TRIEBWERKSTART IM FLUG

Anlassen ist im Flug mit Anlasser leicht möglich.  
 Hauptschalter einschalten.  
 Verfahren zum Anlassen wie in Kap. 4.2.

### 8.4 RAUCH UND FEUER

Bei Rauch oder Feuer am Motor wird folgendes Verhalten empfohlen:

Feuer am Motor am Boden:	Das Trike möglichst schnell verlassen.
Feuer am Motor beim Start:	Notlanden, das Trike möglichst schnell verlassen.
Feuer am Motor während Flug:	Notlanden, Trike möglichst schnell verlassen.

### 8.5 GLEITFLUG

Die Geschwindigkeit des besten Gleitens beträgt je nach Zuladung etwa 55-65 km/h. Gleitzahl bei Motor im Leerlauf beträgt etwa 1:5. Gleitzahl bei Motor aus beträgt etwa 1:4.

Die Trimmung sollte zum besten Gleiten auf „Langsam“ gestellt sein (beide Trimmhebel ganz nach vorne schieben).

## **8.6 NOTLANDUNG**

Zu den Notlandungen gehört auch die Sicherheitslandung bei Verdacht auf Fehler im Trike, oder bei Herannahen von schweren Gewitterböen.

Bei Landung mit einem drucklosen Reifen wird wie folgt verfahren: Anflug normal, mit hohem Anstellwinkel so langsam aufsetzen, mit dem Vorderrad die Richtung zu halten versuchen.

Ansonsten ist eine motorlose Landung im langsam getrimmten Zustand einfacher und kürzer möglich. Ausflaren wie bei Motorunterstützung, ggfs. Bremsleinen wickeln, um den Schirm herunterzubremsen.

## **8.7 AUSFALL DER STEUERUNG**

Der Schirm kann sowohl über die Steuerleinen als auch über die beiden Trimmhebel gesteuert werden. Ein vollständiger Ausfall ist deshalb äußerst unwahrscheinlich. Falls eine Steuerleine reißen sollte, kann über die verbleibenden Steuerleinen ein möglichst großes Landefeld angesteuert werden. Weiträumig und flach kurven. Bei Ausfall der Steuerleinen mit dem Trimmhebeln ausflaren und mit Schlepptgas arbeiten.

# **9 XWING – DIE TRAGFLÄCHE DES XCITORS**

Das nachfolgende Kapitel beinhaltet das Handbuch zum Gleitschirm des XCitors. Da wir davon ausgehen, dass grundlegende Kenntnisse im Gleitschirmfliegen in der Ausbildung bereits vermittelt wurden, beschrieben wir hier die Besonderheiten des Schirms und seiner Aufhängung.

Der XWing ist als Gesamtsystem zusammen mit der neuartigen Aufhängung auf den XCitor sorgfältig abgestimmt worden. Deshalb darf der XWing nicht auf anderen Geräten als dem XCitor und der XCitor nur mit dem XWing geflogen werden, solange Fresh Breeze nicht ausdrücklich andere Informationen herausgibt.

Bei Fragen, die über das Handbuch hinausgehen, wenden sie sich bitte an ihren Händler. Die Jahresnachprüfung des Schirms (gesetzlich vorgeschrieben zumindest alle 2 Jahre) wird über Fresh Breeze von der Firma Swing ([www.swing.de](http://www.swing.de), Tel. + 49 8141 3 27 78 88) durchgeführt.

## **9.1 HAFTUNGS- UND GARANTIEAUSSCHLÜSSE**

Die Benutzung des Gleitschirms erfolgt in jedem Fall AUF EIGENE GEFAHR. Jegliche Änderungen (auch Bremsleinen) oder unsachgemäße Reparaturen an diesem Gleitschirm sowie verpasste Überprüfungen (Jahres- und 2-Jahres Check) haben das ERLÖSCHEN der BETRIEBSERLAUBNIS und der GARANTIE zur Folge.

Jeder Pilot trägt die Verantwortung für seine Sicherheit selbst. Er prüft vor jedem Flug die Lufttüchtigkeit und startet nur, wenn der Gleitschirm flugtauglich ist. Der Pilot informiert sich ausführlich über die aktuellen Wetterverhältnisse und fliegt nur, wenn diese sowie deren Entwicklung einen sicheren Flugverlauf zulassen. Der Gleitschirm darf nur mit im beflogenen Gebiet gültiger Pilotenlizenz oder unter Aufsicht eines staatlich anerkannten Fluglehrers benutzt werden. Jegliche Haftung Dritter, insbesondere Hersteller und Vertreiber, ist ausgeschlossen.

Der Gleitschirm darf im Rahmen der Haftungs- und Garantiebedingungen nicht geflogen werden bei Zutreffen eines bzw. mehrerer der folgenden Punkte, d. h. bei:

1. abgelaufener Nachprüfungsfrist, bei eigenhändiger Prüfung, oder Durchführung der Überprüfung von unautorisierten Stellen;
2. Benutzung außerhalb des zulässigen Gesamtstartgewichtsbereiches;

3. Flug im Regen, in Wolken, bei Nebel und / oder Schneefall;
4. turbulenten Wetterbedingungen und Windgeschwindigkeiten höher als 15 km/h;
5. Kunstflug / Extremflug oder Flugfiguren mit Neigungen von mehr als 60 Grad;
6. ungenügender Erfahrung oder Ausbildung des Piloten;
7. inkorrekt oder inkompletter Ausrüstung (Notschirm, Helm, Bergschuhe, usw.);
8. Windenstarts
9. nicht genehmigten Änderungen an der Kalotte, Fangleinen oder dem Tragegurt;
10. Öffnung im Freifall!!!! Dieses Gerät ist kein Fallschirm.

## **9.2 ZU IHRER SICHERHEIT**

Gleitsegel unterliegen den Richtlinien der Gleitsegelbetriebsordnung. Sie dürfen nicht ohne gültigen Befähigungsnachweis geflogen werden. Jeder Eigenversuch ist lebensgefährlich. In Verbindung mit dem XCitor – und nur in dieser Verbindung ist der Betrieb überhaupt zulässig – gelten außerdem alle Regelungen für den Betrieb von Ultraleichtflugzeugen.

- Diese Betriebsanleitung ist kein Ersatz für den Besuch einer Flugschule
- Das Gleitsegel darf nur als solches eingesetzt werden. Verwenden Sie es auf keinen Fall als Sprung- oder Personenfallschirm.
- Gleitsegel unterliegen nicht der Zulassungspflicht durch das Luftfahrtbundesamt.
- Die Benutzung erfolgt auf eigene Gefahr. Für etwaige Personen- oder Materialschäden, die im Zusammenhang mit dem XCitor entstehen, kann Fresh Breeze nicht haftbar gemacht werden.
- Das Gleitsegel ist unbedingt von einem Fachmann einzufliegen. Das Einfliegen muss auf dem Typenschild vermerkt werden.
- Schleppen Sie das Gleitsegel keinesfalls mit einem Kraftfahrzeug, Motorboot oder Ähnlichem.
- Kunstflug ist nicht zulässig.
- Das Fliegen mit nasser Kappe oder bei Regen ist unzulässig und kann unter Umständen einen Sackflug verursachen.
- Verändern Sie in keinem Fall die Gleitsegelkonstruktion, ansonsten erlischt jeder Garantieanspruch und die Betriebserlaubnis.
- Starten Sie nur, wenn Windrichtung, Windgeschwindigkeit und Wetterlage einen gefahrlosen Flug zulassen.

Sie finden innerhalb der Betriebsanleitung an gegebener Stelle noch weitere Hinweise zu Ihrer Sicherheit. Wieder sind folgende Worte verwendet:

### **Achtung!**

Damit wird eine Gefahr gekennzeichnet, die an der entsprechenden Stelle auftreten kann. Sie werden wenn möglich auch gleich darauf hingewiesen, wie Sie die Gefahr meiden können oder wie Sie in der Gefahrensituation reagieren müssen.

### **Hinweis!**

Damit kennzeichnen wir Hinweise zum Umgang mit dem Gleitsegel, wie Sie es vor Beschädigungen schützen und allgemeine Hinweise.

## **9.3 GLEITSEGELMERKMALE**

### **9.3.1 BESCHREIBUNG XWING**

Der XWing ist ein Gleitschirm für das XCitor-Trike und nur für die Verwendung an diesem Trike konstruiert.

Er ist in Verbindung mit dem Aufhänge- und Trimmsystem unter Einhaltung der gültigen Gewichtsgrenzen (siehe Technische Daten) vom DULV geprüft.

Die Steuerung erfolgt entweder wie üblich über die Bremsleinen oder über das neuartige Trimmsystem, mit dem auch das Motorrückdrehmoment ausgeglichen werden kann.

Über die Position der Verbindung zum Trike kann das Gesamtsystem in einem weitem Bereich auf unterschiedliche Beladungs- und Ausrüstungszustände angepasst werden (siehe Kapitel 5 und 11, Gewicht und Schwerpunkt, Wägung).

### **9.3.2 BESCHREIBUNG AUFHÄNGESYSTEM**

#### **Wichtiger Hinweis für den XCitor!**

Schirmreaktionen bei Kappenstörungen fallen bei großer Flächenbelastung dynamischer aus. Ein geringer Anstellwinkel (Trimmer in der hinteren Schnellflugposition) verstärkt diesen Effekt.

Aus diesem Grund darf in einer Schnellflugeinstellung (Trimmer weiter hinten als senkrecht) nicht zugleich mit den Trimmern und den Bremsleinen enge Kurven gesteuert werden. Das wäre z.B. möglich, in dem mit den Trimmern bereits eine enge Kurve geflogen wird (Querneigung größer 45°), und dann zusätzlich mit den Bremsen die Kurve noch enger gestaltet wird. Zum Steuern mit den Bremsleinen sollte mit den Trimmern nur das Motorrückdrehmoment ausgeglichen sein, aber keine zusätzliche Kurve eingestellt werden!

Generell addieren sich die Steuerimpulse von Trimmer und Bremsleine.

#### **Hinweis!**

Es ist unbedingt darauf zu achten, dass der Schirm durch Veränderungen an der Bremse nicht vorgebremst wird! Der Schirm sollte nach jeder Änderung zunächst aufgezogen und kontrolliert werden.

Der Trimmer ermöglicht es dem Piloten die Reisegeschwindigkeit zu erhöhen und das Motorgegendrehmoment auszugleichen.

Bei Start- und Landung empfehlen wir die Trimmer stets etwa vertikal zu stellen!

Der Schirm muss mit den 4 Kettennotgliedern 6 mm (Schraubkarabiner) mit den

Aufhängebügel verbunden sein. Die Aufhängebügel weisen dazu entlang ihrer Oberkante 4 Bohrungen auf. Der vorderste Karabiner nimmt die erste Leinengruppe (A-Leinen) auf, die 2. die B-Leinen etc. bis zur D-Leinengruppe. Dabei sind alle 4 rechten Leinengruppen mit dem rechten Aufhängebügel verbunden, die 4 linken mit dem linken Bügel.

Beide Aufhängebügel sind mit dem Drehgelenk ineinandergesteckt.

Die beiden Aufhängebügel sind mit einem 3-Tonnen-Band (30 mm Polyamidgurt) eingeschlaucht. Diese Schlaufe wird mit einem 3-Tonnen-Edelstahl-Karabiner mit einer anderen Schlaufe verbunden, die ihrerseits um die Überrollbügel des XCitors geschlaucht ist. Ihr Verrutschen nach vorne und hinten wird durch einen Beschlag verhindert, der an den Überrollbügel geklemmt ist. Ein 5mm-Polyamidseil verhindert, dass die Gurtschlaufe sich von dem Beschlag zu weit entfernen kann.

Wenn der Schirm vom XCitor getrennt werden soll, dann erfolgt das an den beiden Karabinern zwischen den beiden Gurtschlaufen einer Seite.

Beim Vorflugcheck ist auch auf die feste und ordnungsgemäße Sicherung aller Karabiner zu achten!

Die Spreizstange mit den beiden Aufhängebügel liegt vor dem Start auf den beiden Überrollbügel des XCitors auf, sozusagen auf dessen Dach.

## **9.4 IN BETRIEB NEHMEN UND EINFLIEGEN**

### **9.4.1 GLEITSEGEL AUSLEGEN UND VORFLUGKONTROLLE DURCHFÜHREN**

Auslegen

Legen Sie das Gleitsegel mit dem Obersegel auf den Boden und breiten Sie die offenen Eintrittskammern halbrund aus.

Trennen Sie sorgfältig alle Fangleinen und achten Sie darauf, dass keine Leinen unter der Kappe liegen, Schlaufen bilden oder irgendwo hängen bleiben können.

Vorflugkontrolle

Kontrollieren Sie vor dem Start immer sorgfältig:

- Sind Risse oder sonstige Schäden am Segel?
- Sind alle Leinen entwirrt?
- Sind die Bremsleinen freigängig und fest mit dem Griff verbunden?
- Ist der Bremsgriff mit dem Magnethalter in der Nähe des Trimmhebels an den Überrollbügel geheftet?
- Sind die Bremsleinen richtig eingestellt?
- Sind die Schraubschäkel an den Fangleinen und am Tragegurt fest geschlossen und gesichert?
- Ist der Schirm trocken?
- Sind die Tragegurte unbeschädigt und die Nähte in Ordnung?
- Ist der Rettungsgerätegriff korrekt entsichert?

- Sind die Leinen korrekt in den Kabelbinder seitlich am Propellerschutzkäfig eingelegt und frei von sonstigen Teilen am XCitor?

### **9.4.2 6-PUNKTE-CHECK**

Unmittelbar vor dem Start empfehlen wir den 6-Punkte-Check:

- 1) Ist der Schirm halbrund ausgelegt, und sind alle Eintrittsöffnungen offen?
- 2) Sind alle Leinen entwirrt und befinden sich keine Leinen unter der Kappe?
- 3) Ist die Kleidung und der Helm geschlossen, kann nichts aus den Taschen herausfallen, ist der Gurt richtig angelegt, ist die Lehne des vorderen Sitzes gesichert?
- 4) Trimmhebel senkrecht, Bremsschlaufen griffbereit?
- 5) Lassen Windrichtung und -stärke einen gefahrlosen Flug zu?
- 6) Sind Luftraum und Startbereich frei?

## **9.5 DER ERSTE FLUG**

### **Hinweis!**

Führen Sie Ihre ersten Flüge nur bei ruhigem Wetter und auf einem bekanntem Platz durch.

Steuern Sie am Anfang weich und dosiert, damit Sie sich stressfrei an die Reaktionen des Gleitsegels gewöhnen können.

### **Achtung Unfallgefahr!**

Überschätzen Sie sich nicht. Lassen Sie sich durch ein gutmütiges Gleitsegel oder den Übermut anderer Piloten nicht zu leichtsinnigem Verhalten verleiten.

### **9.5.1 HAUPTBREMSLEINEN EINSTELLEN**

#### **Hinweis!**

Die Hauptbremsleinen werden vor dem Einfliegen des Gleitsegels vom Fachmann überprüft.

#### **RICHTIG EINGESTELLT**

Richtig eingestellte Bremsleinen haben beim XCitor fast keinen Vorlauf. Das bedeutet, Sie müssen die Bremsen kaum herunterziehen, bis die Hinterkante der Kappe beginnt, sich nach unten zu bewegen und eine Bremswirkung eintritt. Diese Einstellung wird werksseitig vorgenommen. Dadurch können Sie das Gleitsegel fast verzögerungsfrei steuern und landen.

#### **ZU LANG EINGESTELLT**

Wenn die Bremsleinen zu lang eingestellt sind, reagiert das Gleitsegel träge und ist

schlecht zu landen. Sie können jedoch während des Fluges die Bremsleinen um die Hand wickeln, um das Problem zu verringern. Stellen Sie nach der Landung die Bremsleinen auf die richtige Länge ein.

Empfehlung:

Wir empfehlen diese Wickeltechnik auch vor einer Landung. So kann der zur Verfügung stehende Bremsweg vergrößert werden. Die Bremsleinen einmal um die Hand wickeln. Den Anflug so wenig angebremsst wie dann noch möglich fliegen, um nicht zu langsam zu sein. Zum Ausflaren dann gleichmäßig bremsen. Zum Ablegen des Schirms nach der Landung dann beide Bremsleinen ganz durchziehen. Dieses Vorgehen macht es gerade bei Gegenwind leichter, den Schirm sauber hinter das Gerät abzulegen.

### **Achtung Unfallgefahr!**

Wenn die Bremsleinen zu kurz eingestellt sind, bestehen folgende Gefahren:

Die Strömung kann zu früh abreißen.

Das Gleitsegel hat schlechte Starteigenschaften, es besteht Sackfluggefahr.

Das Gleitsegel zeigt ein gefährliches Extremflugverhalten.

## **9.5.2 EINSATZ DES TRIMMSYSTEMS**

### **Achtung Unfallgefahr!**

Bei erhöhter Fluggeschwindigkeit wirken sich Störungen (z.B. Einklapper) drastischer aus, als im unbeschleunigten Flug. Unter turbulenten Bedingungen und in Bodennähe wird wegen steigender Einklappgefahr generell von einer schnellen Einstellung des Trimmsystems abgeraten.

Das Trimmsystem besteht aus 2 Hebeln, die reibend vor dem Piloten gelagert sind. Die Reibkraft sollte zwischen 5-7 kg am Handgriff betragen und wird mittels der Lagerschraube eingestellt.

#### **Achtung:**

Nie diese Lagerstelle ölen oder fetten!

An den Trimmhebeln ist ein Verbindungsseil befestigt, dass zu den Hinterkanten der Schirmaufhängungen führt.

Der Trimmhebel wirkt zwar aerodynamisch wie eine Flächenverwindung, lässt sich aber wie eine Bremse betätigen. Trimmung nach vorne heißt also, die entsprechende Seite verlangsamen, also in diese Richtung steuern.

Werden beide Trimmhebel nach hinten gezogen, so wird der Schirm schneller getrimmt. Umgekehrt fliegt der XCitor langsamer, wenn beide Trimmhebel nach vorne geschoben werden.

### **HINWEIS:**

Das Seil zwischen Trimmhebel und Aufhängebügel ist 3 mal um eine Rolle gewickelt, die mittels einem Freilauf nur in einer Richtung frei rotieren kann! Wird der Trimmhebel nach vorne geschoben, so dreht sich diese Rolle frei. Wird der Trimmhebel nach hinten gezogen, so zieht der Gleitschirm das Seil RUTSCHEND um die Rolle. Auf diese Weise reicht bereits eine kleine Zugkraft im vorderen Teil des Trimmseiles (vor der Rolle) aus, damit der Gleitschirm sich nicht selbsttätig schneller stellen kann! Denn dann zieht der Gleitschirm das Seil fest um die Rolle und blockiert es dabei. Erst wenn es über den Trimmhebel von vorne

nachgeschoben wird, rutscht es über die Rolle nach hinten und gibt den Gleitschirm an seiner Hinterkante frei.  
Deshalb muss der Trimmhebel immer über eine ausreichende Schwergängigkeit verfügen (ca. 5-7kg am Handgriff). Noch einmal: Die Lagerung des Trimmhebels nicht schmieren!

Probieren Sie das System zunächst aus. Ziehen sie nach dem Start bei ruhigen Flugbedingungen beide Trimmhebel etwa 5 cm nach hinten. Dadurch wird die Hinterkante der Aufhängebügel angehoben und der Schirm schneller getrimmt. Fliegen sie weite, dann engere Kurven mit den Trimmhebeln. Stellen sie die Hebel zum Landen immer senkrecht! So sind sie nicht zu schnell, haben aber genug Fahrt zum sauberen Ausflaren des XCitors.

### **9.5.3 START, REISEFLUG UND LANDUNG:**

Siehe Kapitel 7.7, Normalverfahren: Dort sind alle typischen Verfahren beschrieben.

Hier noch einige Ergänzungen:

Sollte der Schirm beim Starten stark zur Seite ziehen, so muss auf der anderen Seite gegengebremst und der Schirm unterfahren werden. Sollte das keinen Erfolg haben, lieber den Start abbrechen, vom Gas gehen und den Schirm herunterbremsen und neu auslegen, als das Gerät womöglich mit Vollgas in einer Steilspirale in den Himmel schieben und anschließend unsanft landen, oder es umwerfen. Wobei das Umwerfen auf Grund des tiefen Schwerpunkts nicht so einfach ist.

Sollte der Schirm auf Grund von Turbulenzen schon beim Start einklappen (wenn, dann am ehesten weit außen), dann wie auch im Flug kontrolliert mit der Bremsleine frei pumpen.

Geübte Piloten fahren bei Windstille mit aufgestelltem Schirm Vollkreise mit weniger als 50 m Durchmesser.

#### **FLIEGEN IN TURBULENZEN**

##### **Hinweis!**

Vorsicht beim Einfliegen in die eigenen Wirbel!

Obwohl die Einklappanfälligkeit beim Fliegen mit einem Trike durch die höhere Flächenbelastung und den größeren Kappeninnendruck geringer ist als beim freien Fliegen, sollten die Trimmer bei starken Turbulenzen immer vorne (=langsam) sein. Der Effekt des dann größeren Anstellwinkels überwiegt den Effekt durch den höheren Staudruck im Schnellflug.

Fliegen Sie in Turbulenzen leicht angebremst (cirka 20 % Bremse) und versuchen Sie durch aktives Arbeiten mit den Bremsen die Kalotte über Ihnen zu halten. Sie können so ein Einklappen der Flügelseiten verhindern. Sollte trotzdem eine Flügelseite einklappen, so ist es wichtig, die Richtung zu halten, und wenn nötig von Hindernissen wegzusteuern. Erst wenn Sie wieder kursstabil (!) fliegen, dürfen Sie durch "Pumpen" dem Schirm zu schnellerem Ausklappen verhelfen. Dies muss durch die meist höhere Flächenbelastung bei Motorschirmen eventuell etwas energischer durchgeführt werden.

Wenn der XCitor innerhalb seiner Betriebsgrenzen betrieben wird, kommt es jedoch nicht zu Klappern! Sollte es dennoch dazu kommen, sollte eine Sicherheitsaußenlandung vorgenommen werden, denn dann ist das Wetter so, dass eine sichere Schirmkontrolle nicht mehr sicher möglich ist.

Lösen Sie beim Einfliegen in harte Thermik die Bremse und reduzieren Sie die Motordrehzahl, um nicht in die Nähe eines dynamischen Strömungsabrisses zu geraten. Bremsen Sie andererseits beim Ausfliegen aus der Thermik die Kappe gut an und erhöhen Sie die Motordrehzahl, um ein Vorwandern und damit ein mögliches frontales Einklappen zu verhindern.

Als Tipp: Bremsen Sie bei einem Klapper die Kalotte mit Gegenbremse soweit, bis Sie den Schirm im Geradeausflug stabilisiert haben. Lieber zuwenig Gegenbremsen als zuviel!

#### LANDUNG MIT STEHENDEM PROPELLER

Die Landung mit stehendem Propeller erfolgt wie die mit Schleppgas. Allerdings sollte der Schirm möglichst lange offen geflogen werden, um noch genügend Fahrt für ein sauberes Ausflaren vor dem Aufsetzen zu haben. Vor dem Landen die Bremse am besten 1 x wickeln. In etwa 2 m Höhe den Schirm gleichmäßig anbremsen. Im Moment des Aufsetzens sollte die Bremse soweit wie möglich durchgezogen sein.

Damit der Schirm hinter das Gerät fällt, kann dann die Bremse kurzzeitig geöffnet und weiter gewickelt werden, um sie dann erneut ganz durchzuziehen. So verfährt man auch am besten bei stärkerem Gegenwind. Eine zu stark seitlich ziehende Kappe könnte das Gerät irgendwann umreißen! Die Kappe deshalb möglichst symmetrisch hinter dem Gerät halten.

Bei starkem Wind wird das Herunterlassen der Kappe erleichtert, wenn das Gerät dem Zug des Schirms nachgeben kann und etwas nach hinten rollen gelassen wird. Also die Radbremse nicht zu viel betätigen!

#### LANDUNG MIT SCHLEPPGAS

Durch die vergleichsweise hohe Flächenbelastung sollte der XCitor vor dem Aufsetzen generell nicht zu stark vorgebremst werden. Wir empfehlen die Bremsen im Endanflug vollständig zu lösen und sie dann in ca. 1 – 2 Meter Höhe kontinuierlich bis zum 100% durchzudrücken (ausflaren).

Bitte achten Sie darauf, dass die Bremsleinlänge vor dem Erstflug optimal an Ihr Trike angepasst wurde, um genügend Bremsweg für die Landung zur Verfügung zu haben.

Sie haben die Möglichkeit den Landeanflug mit dem Motor zu unterstützen. Die Höhe und Geschwindigkeit kann dabei mit Hilfe der Bremse und der Motordrehzahl bis zum Aufsetzen kontrolliert werden.

#### **Achtung Unfallgefahr!**

Fliegen Sie in Bodennähe immer mit ausreichender Geschwindigkeit (weit über der Strömungsabrissgrenze / Stall).

### **9.5.4 SCHNELLABSTIEG**

In manchen Situationen ist es notwendig, sehr schnell Höhe abzubauen, um drohenden Gefahren zu entgehen. Diese sind z.B. der Aufwind einer Cumuluswolke, eine herannahende Kaltfront, Gewitterbildung etc. Nachfolgend beschreiben wir Ihnen Abstieghilfen, die, bei entsprechendem Könnensstand des Piloten und korrekter Ausführung, auch mit dem Motor sicher durchgeführt werden können.

#### **Hinweis!**

Vor sämtlichen Schnellabstiegshilfen sollten die Trimmer vollständig nach vorne geschoben werden und die Motordrehzahl auf Leerlauf reduziert werden!  
Sämtliche Manöver fallen aufgrund des erhöhten Startgewichts mit dem Trike dynamischer aus, als bei einem Fliegen ohne oder mit einem Rucksackmotor!

## STEILSPIRALE

Die Steilspirale ist die klassische Methode des Schnellabstieges mit Sinkgeschwindigkeiten bis zu 14 m/s im Normalfall und im Extremfall bis zu 20 m/s. Sie eignet sich bei hohen Steigwerten und wenig Wind. Steilspiralen über 14 m/s Sinkgeschwindigkeit werden bei der Zulassung nicht geprüft, die Betriebsgrenzen werden damit überschritten.

## EINLEITEN

Ziehen Sie aus voller Fahrt auf einer Seite kontinuierlich die Bremse herunter. Sie steuern dadurch das Gleitsegel in eine Kurve mit starker Schräglage. Ob Sie sich in der Steilspirale befinden, erkennen Sie daran, dass Sie verstärkt in den Sitz gedrückt werden (hohe Fliehkräfte).

Wenn Sie sich in der Steilspirale befinden, steuern Sie sehr gefühlvoll, da das Gleitsegel sehr direkt reagiert. Schräglage und Drehgeschwindigkeit nehmen zu, wenn die Bremswirkung stärker wird. Sehen Sie vor und während der Steilspirale unbedingt nach unten um den Bodenabstand kontrollieren zu können.

## AUSLEITEN

Leiten Sie die Steilspirale langsam und gefühlvoll aus. Wenn Sie die Bremsen zu schnell öffnen, kann das Segel durch die überhöhte Geschwindigkeit nach oben wegsteigen, aufschaukeln und teilweise einklappen.

Durch die beim Trikefliegen, eingeschränkte Möglichkeit, mit dem Körpergewicht zu arbeiten, muss die Steilspirale unter Umständen aktiv mit der Außenbremse ausgeleitet werden.

### **Achtung Unfallgefahr!**

- Bei der Steilspirale können sehr hohe Kurvengeschwindigkeiten mit einem Vielfachen der Erdbeschleunigung erreicht werden. Tasten Sie sich deshalb vorsichtig an diese Flugfigur heran.
- Führen Sie die Steilspirale nicht zu lange aus, es könnten Bewusstseinstrübungen auftreten.
- Halten Sie unbedingt eine Sicherheitshöhe von 150 bis 200 m über Grund ein.

Weitere Methoden wie der B-Stall oder das Ohrenanlegen sind mit dem XCitor nicht durchführbar und werden nicht empfohlen.

## **9.5.5 NORMALFLUG**

Bestes Gleiten wird bei ruhiger Luft ohne Bremseneinsatz erzielt, die Trimmer sollten senkrecht stehen.

Geringstes Sinken erreichen Sie mit ca. 20 - 30 % Bremse. Mehr Bremse verringert die Vorwärtsfahrt und vergrößert das Sinken. Dies ist im Landeanflug oft hilfreich. Beim flachem Drehen z. B. bei Thermikunterstützung, sollte der XCitor beidseitig leicht angebremsst werden und der Radius des Kreises mit der kurvenäußeren Seite korrigiert werden.

Die oben erwähnte Technik eignet sich, wie gesagt, zum Flachdrehen. Um jedoch in die Thermik einzusteigen oder größere Schräglagen zu erzielen, wird nur auf einer Seite gebremst. Dies sollte, trotz der geringen Negativtendenz des XCitors, immer gefühlvoll geschehen.

Bei Verlust der Steuermöglichkeit über die Bremsleinen ist der XWing über die Trimmung gut steuerbar.

Ein stabiler Dauersackflug konnte bei den Testflügen nicht erfolgen werden.

## 9.5.6 EXTREMFLUG- UND GEFAHREINWEISUNG

### GEFAHREINWEISUNG

Extremflugmanöver mit Motor unter Vollast sind lebensgefährlich und können deshalb nicht getestet werden!

Im Normalflug treten keine Probleme auf. Bei Flugfehlern oder extremen Windverhältnissen jedoch kann der Schirm in einen ungewöhnlichen Flugzustand geraten. Dieser verlangt vom Piloten unter Umständen ungewohnte Korrekturen.

Wir beschreiben Ihnen, wie Sie Extremsituationen korrigieren können, für den Fall, dass Sie in solche geraten. Die nachfolgenden Manöver beziehen sich auf ein den technischen Daten entsprechendes Startgewicht und sollen helfen, den Schirm einschätzen zu können.

#### **Hinweis!**

Diese Betriebsanleitung ist kein Ersatz für ein Sicherheitstraining und entsprechende Fachliteratur. Wir empfehlen Ihnen ein spezielles Sicherheitstraining zu absolvieren, in dem Sie auf Extremsituationen vorbereitet werden.

#### **Achtung Unfallgefahr !**

Halten Sie unbedingt die Betriebsgrenzen ein. Vermeiden Sie auf jeden Fall Kunstflugfiguren. Sie beugen dadurch Unfällen durch Überlastung vor.

### DAUERSACKFLUG

Gleitsegel können durch verschiedene Umstände, z.B. Schrumpfen der C und D Leinen bei Nässe, Regenflug, in den Dauersackflug geraten. Die Anströmung von vorne lässt nach und der Schirm sackt mit stehendem Segel durch. Gleitsegel sind besonders bei zu geringer Flächenbelastung sackfluganfällig.

Zu kurze C und D Leinen z.B., lassen sich oft auch schon durch ein verschlechtertes Startverhalten erkennen.

Sie erkennen den Dauersackflug daran, dass die Fahrtgeräusche deutlich geringer sind als gewöhnlich. Zudem sinken Sie mit erhöhter Geschwindigkeit (6 bis 8 m/s).

Beim XWing konnte kein Dauersackflug provoziert werden. Die übliche Maßnahme, den Anstellwinkel durch Verkürzen der A- bzw. B-Leinen zu reduzieren, ist nur mit massiver Anstrengung möglich. Statt dessen die Trimmhebel beide nach hinten ziehen und so den Anstellwinkel verkleinern.

#### **Achtung Unfallgefahr!**

Eine nasse Kappe oder Fliegen im Regen bedeuten erhöhtes Kappengewicht und kann unter Umständen einen Sackflug verursachen. In diesen beiden Fällen ist das Fliegen unzulässig.

### FRONTSTALL

Starke Turbulenzen können die Vorderkante des Segels ganz oder teilweise nach unten umklappen oder eindrücken.

Sollten Sie beim motorisierten Einsatz einen Frontstall einmal nicht vermeiden können, auf keinen Fall Gas geben! Twistgefahr!

Durch die erhöhte Flächenbelastung und den durch den Motorschub vergrößerten Anstellwinkel ist die Gefahr des Frontstall jedoch geringer als beim freien Fliegen.

Normalerweise geht der XCitor sofort wieder in die Normalfluglage zurück.

Ausleiten

Sollte der XWing bei sehr starken frontalen Einklappen nicht sofort wieder öffnen, bremsen Sie kurz und kräftig mit beiden Steuerleinen an, um das Segel wieder zu öffnen.

Wetterbedingungen, die ein frontales Einklappen bewirken können, liegen weit außerhalb der zulässigen Wetterbedingungen! Der Flug sollte sobald wie möglich abgebrochen und erst bei ruhigerem Wetter fortgesetzt werden!

#### EINSEITIGES EINKLAPPEN

##### **Achtung Unfallgefahr!**

In Turbulenzen kann es eher geschehen, dass das Segel auf einer Seite einklappt. Ein Teil der Zellen entleert sich und das Gleitsegel kann durchsacken, wegdrehen oder in Rotation geraten.

Der XWing öffnete sich bei den Tests selbständig bei Freigabe der A-Leinen, durch deren Herunterziehen das Einklappen provoziert wurde. Er drehte dabei weniger als 90° weg und stabilisierte sich selbständig. Ist der Schirm schneller getrimmt als waagrecht stehende Schirmaufhängebügel, dann kann es sogar nötig werden, das Entfalten des Schirms mit der Bremse zu unterstützen.

Ausleiten

- Halten Sie mit der Bremse auf der intakten Seite des Gleitsegels gegen, um es am Wegdrehen zu hindern und zu stabilisieren.
- Bremsen Sie nur soviel gegen, dass das Gleitsegel geradeaus weiterfliegt.
- Sollte das Segel bis jetzt noch nicht von selbst geöffnet haben, pumpen Sie mit der Bremse auf der eingeklappten Seite, um es zu öffnen. Nutzen Sie dabei den vollen Bremsweg.

##### **Achtung Unfallgefahr!**

Wenn Sie zu stark gegenbremsen, kann dies zum Strömungsabriss auf der intakten Seite führen.

#### FULLSTALL

Ein Fullstall würde entstehen, wenn die Bremsen während des Fluges ganz durchgezogen werden. Gleitsegel verlieren dann die Fahrt, kippen nach hinten weg und entleeren sich.

Beim XCitor konnte in der ausgelieferten Konfiguration ein Fullstall in Flugversuchen nicht erfolgen werden. Da es sich bei dieser Flächenbelastung um ein sehr dynamisches Manöver mit hohen Sinkgeschwindigkeiten handelt, raten wir davon massiv ab.

##### AUSLEITEN:

Kommt es dennoch dazu, sollte man die Bremsen innerhalb von 3 Sekunden vollständig freigeben (zählen Sie 21, 22, 23). Wenn Sie die Bremsen zu langsam loslassen, kann es zum Trudeln kommen. Das Trudeln endet durch vollständiges Öffnen der Bremsen von selbst.

Sollte ein Ausleiten nicht rechtzeitig möglich sein: Rettung zünden!

**Achtung Unfallgefahr!**

Wenn das Segel nach hinten weggefallen ist, müssen Sie die Bremsen unbedingt unten halten. Die Kappe kann sonst sehr stark vorschießen, im Extremfall bis unter den Piloten. Halten Sie die Bremsen so lange unten, bis das Segel wieder über Ihnen steht.

**TRUDELN**

Das Trudeln ist ein einseitiger Strömungsabriss am Segel. Der noch angeströmte Teil der Kappe fliegt dabei vorwärts, während der andere Teil der Kappe in die entgegengesetzte Richtung dreht.

**AUSLEITEN**

Öffnen Sie zügig beide Bremsen.

**Hinweis!**

Sollte das Trudeln nicht aufhören:

- Überprüfen Sie, ob die Bremsen vollständig geöffnet sind.
- Führt dies nicht zum Erfolg, zünden Sie Ihr Rettungsgerät.

**Achtung Unfallgefahr!**

Halten Sie bei starken Turbulenzen immer genügend Abstand zu Felswänden und anderen Hindernissen. Sie brauchen Zeit und genügend Höhe, um Extremsituationen wieder auszuleiten.

## **9.6 WARTUNG UND PFLEGE**

### **9.6.1 GLEITSEGEL TRANSPORTIEREN UND LAGERN**

**TRANSPORTIEREN**

Transportieren Sie Ihre Gleitsegelausrüstung immer im dazugehörigen Packsack.

**LAGERN**

Lagern Sie Ihre gesamte Gleitsegelausrüstung lichtgeschützt in einem trockenen Raum, der gut gelüftet und temperaturstabil ist. Öffnen Sie den Rucksack und/oder Innensack und den Spanngurt ein wenig, damit Luft an das Segel gelangen kann.

**Hinweis!**

- Sonnenlicht, Wärme und Feuchtigkeit können der Ausrüstung schaden.
- Temperaturen unter -10 °C und über +50°C können das Gerät fluguntauglich machen. Bei Über- oder Unterschreitung dieser Werte entfällt die Garantie des Herstellers.
- Lagern Sie niemals ein Gleitsegel, das Sie nass zusammengepackt haben.

Sollte Ihr Gleitsegel nass geworden sein, legen Sie es so aus, dass überall Luft an

das Segel gelangen kann. Da die Fasern Wasser aufnehmen, kann es mehrere Tage dauern, bis das Segel wirklich getrocknet ist. Schirme die nass gelagert werden, können nach kurzer Zeit fluguntauglich werden.

## 9.6.2 LEINEN KONTROLLIEREN

### VERMESSEN

Zur regelmäßigen Datenkontrolle gehört das Vermessen der Leinenlängen.

Die Leinen müssen mit einer Last entsprechend 5 kg gemessen werden, um vergleichbare Ergebnisse zu erhalten.

Lassen Sie Ihr Gleitsegel alle 2 Jahre vom Hersteller oder einem autorisierten Checkbetrieb überprüfen. Dies ist im Rahmen der Zulassung vorgeschrieben. Der Prüfer kann aber im Rahmen der JÄHRLICHEN Nachprüfung des XCitor-Trikes eine vorzeitige Nachprüfung des Schirms ohne weitere Begründung verlangen, wenn der Zustand des Schirms ihm dies ratsam sein lässt.

### Hinweis!

Wir empfehlen eine Kontrolle alle 50 bis 100 Flugstunden oder 1x jährlich.

**Es muss jedoch spätestens jedoch alle 150 Flugstunden erfolgen.**

Dabei muss das den Schirm stark belastende Groundhandling mit einem Faktor 2 mitgezählt werden!

## 9.6.3 GLEITSEGEL REINIGEN UND REPARIEREN

### REINIGEN

Reinigen Sie das Gleitsegel ausschließlich mit einem weichen Schwamm und klarem Wasser.

### Hinweis!

Aggressive Chemikalien oder gar Hochdruckreiniger oder Dampfstrahlgeräte zerstören die Oberflächenbeschichtung. Reinigen Sie das Gleitsegel nur, wenn es unbedingt notwendig ist.

### REPARIEREN

Lassen Sie Reparaturen am System nur durch den Hersteller oder einen vom Hersteller empfohlenen Fachmann durchführen.

Kleine Risse am Segel (nicht an den Nähten) können vom Piloten selbst repariert werden, sofern diese an wenig belasteten Stellen und nicht größer als 3 cm sind. Verwenden Sie hierbei nur die vom Hersteller empfohlenen Materialien.

### Hinweis!

Wechseln Sie beschädigte Leinen in jedem Fall aus.

Falls Sie beschädigte oder verschlissene Teile austauschen müssen, verwenden Sie ausschließlich Originalteile oder vom Hersteller freigegebene Teile.

## 9.7 NACHPRÜFUNGEN

## 9.7.1 ALLGEMEIN

Ein Nichtbeachten der Fristen führt zum Erlöschen der Garantie und der Betriebserlaubnis!

Ein ordnungsgemäß geführtes Flugbuch hilft, die Fristen rechtzeitig wahrzunehmen.

### NACHPRÜFFRISTEN:

Es gelten folgende Nachprüffristen für den XWing-Gleitschirm:

A) Bei Schulungsgeräten und gewerblich genutzten Schirmen muss eine Überprüfung alle 12 Monate, ab dem Kaufdatum zählend, durchgeführt werden.

B) Bei privat genutzten Schirmen muss zumindest alle 2 Jahre, ab dem Kaufdatum zählend, eine Prüfung durchgeführt werden. Eine jährliche Überprüfung kann aber vom Prüfer im Rahmen der Jahresnachprüfung angeordnet werden, wenn Zweifel an dem Zustand des Schirmes bestehen.

C) Für den Fall, dass jeweils 150 Betriebsstunden (inklusive Bodenhandling) nach der letzten Nachprüfung vor Ablauf der unter A) und B) genannten Fristen erreicht werden, muss der Gleitschirm einer vorzeitigen Nachprüfung unterzogen werden.

Auf Grund des erhöhten Kappenverschleißes, müssen Bodenhandlungszeiten mindestens mit dem Faktor 2 zu den Gesamtbetriebsstunden der Kappe hinzugezählt werden.

### PRÜFBERECHTIGUNG

Um Garantie- und Haftungsansprüche aufrecht zu erhalten, muss jede Überprüfung des Schirms bei Swing oder einer anderen von Fresh-Breeze autorisierten Prüfstelle ausgeführt werden. Die Dokumentation und das Ergebnis der Prüfung muss vom Prüfbeauftragten eindeutig identifizierbar sein (Datum und Stelle / Name des Beauftragten) und in der Nähe des Typenschildes eingetragen werden.

### 9.7.2 LEINEN-LAYOUT XWING:

Dieses Schema sollte bei der Nachbestellung von Leinen Verwendung finden.

Glider: mc04\_12 Lineplan REV1.0

Date: 11. Oct. 2004

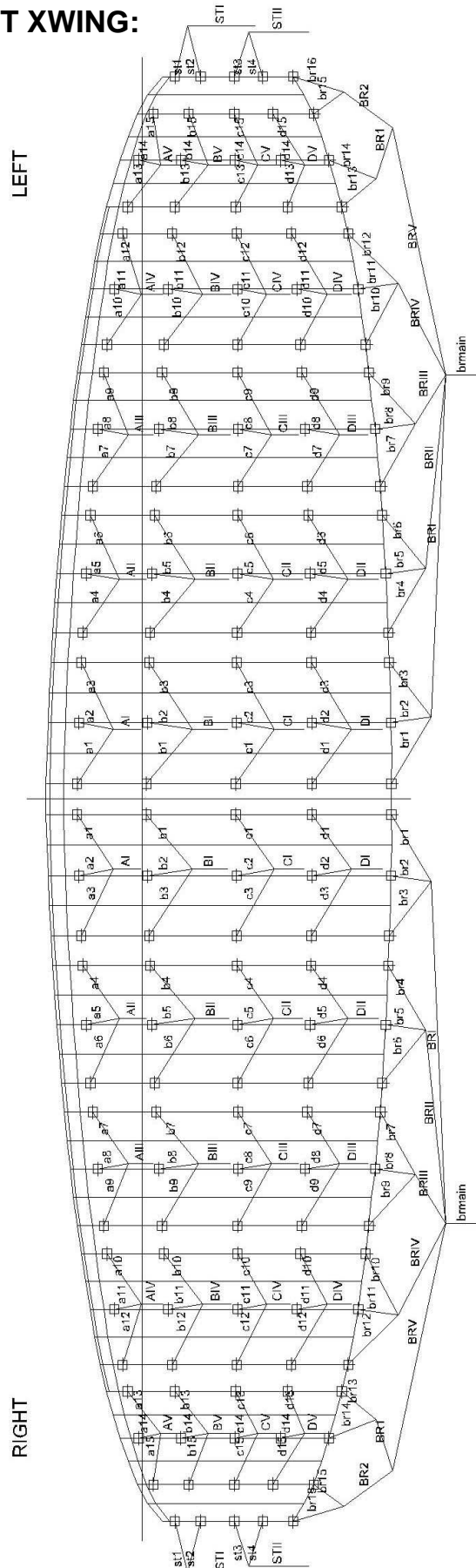

## **9.8 INTERNET – PRODUKTINFOS UND SICHERHEITSMITTEILUNGEN**

[www.fresh-breeze.de](http://www.fresh-breeze.de)

Fresh Breeze verschickt Produkt- und Sicherheitsinfos je nach Notwendigkeit per E-Mail an alle registrierten Kunden und veröffentlicht ggfs auf [www.fresh-breeze.de](http://www.fresh-breeze.de) aktuelle Informationen. Dazu benötigen wir beim Erwerb des XCitors ihre Email-Adresse. Sie wird nicht an Dritte weitergegeben.

Sicherheitsmitteilungen werden auch auf der Seite des Deutschen Ultraleichtflug-Verbandes e. V. veröffentlicht:

[www.dulv.de](http://www.dulv.de)

## 10 LEISTUNGEN

### 10.1 LEISTUNGSDATEN

Die nachfolgenden Daten wurden in Flugversuchen erfliegen. Ihnen liegt zugrunde, dass sich Trike, Schirm und Triebwerk in gutem Zustand befinden und der Pilot über durchschnittliches Können verfügt.

Die genannten Leistungen gelten für Normalbedingungen (Meereshöhe, Normaldruck, 15°C, Windstille, max. Abfluggewicht 365kg, ebene Bahn mit kurzer Grasnarbe in gutem Zustand). Größere Platzhöhe, höhere Temperatur und niedriger Luftdruck verändern die Leistungsdaten.

#### GESCHWINDIGKEITEN

Mindestgeschwindigkeit	30 km/h
Manövergeschwindigkeit	65 km/h
Zulässige Höchstgeschwindigkeit	73 km/h

#### STARTSTRECKE

Startrollstrecke	20-150 m (je nach Beladung und Windstärke)
Startstrecke über 15m Hindernis	200m

#### LANDESTRECKE

Landerollstrecke	10 - 30 m gebremst
Landestrecke über 15m- Hindernis	150 m

#### STEIGLEISTUNG (mit Standartpropeller)

Einsitzig	4,0 m/sec
Doppelsitzig	2,5 m/sec

#### WEITERE DATEN:

##### REICHWEITE

Die Reichweite ist abhängig vom Kraftstoffverbrauch, der bei hoher Fluggeschwindigkeit überproportional größer ist, als bei niedriger.

Der günstigste Verbrauch liegt etwas oberhalb der Geschwindigkeit des besten Steigens. Daraus ergibt sich die höchste Reichweite mit ca. 200 km bei einer Reisegeschwindigkeit von 65 km/h.

##### SEITENWIND

Die maximal zulässige Seitenwindkomponente bei Start und Landung beträgt 8 km/h.

##### LÄRMDATEN

Der XCitor erfüllt die Lärmschutzforderungen für Ultraleichte Gleitschirmtrikes und liegt unterhalb des geforderten Grenzwerts von 60dB(A).

##### REIFENDRUCK

Hauptfahrwerk	2,0Bar
Bugrad	1,5 Bar

##### DIENSTGIPFELHÖHE

Die Dienstgipfelhöhe (ab der das Steigen auf 0,5m/sec zurückgeht) ist beladungsabhängig und liegt bei ca. 3000 m.

##### ANZUGSDREHMOMENT

Propeller HTC CCQW-3B-166,5-CG 4-Blatt	24 Nm für M8
--	--------------

# 11 GEWICHT UND SCHWERPUNKT

## 11.1 VERFAHREN

Zustand des Trikes:

flugfertig, mit allen Einbauten gemäß Ausrüstungsliste, aber ohne Kraftstoff, Pilot und Zuladung.

Befindet sich Kraftstoff im Tank, so ist dieser in die Schwerpunktsberechnung einzubeziehen.

Wie im Bild zeigt, wird das Trike auf waagerechtem Untergrund auf 3 Waagen gestellt. Die Oberkante des Motorträgers ist die Bezugsebene und sollte bei einer Hängeprobe mit Flugzuladung möglichst waagrecht verlaufen (Nickwinkel 0°). Die Schwerpunktsberechnung kann dann folgendermaßen durchgeführt werden:

Vorderradlast	$F_v$
Hinterradlast links	$F_{hl}$
Hinterradlast rechts	$F_{hr}$

Abstand zwischen Klemmfaust und Vorderrad in Flugrichtung	$L_v$
Abstand zwischen Klemmfaust und Hinterrädern in Flugrichtung (nur Längskomponente messen!)	$L_h$
Abstand zwischen Schwerpunkt und Klemmfaust: (positiv für Schwerpunkt hinter Klemmfaust!)	$\Delta s$

$\Delta s$  wird wie folgt errechnet:

$$\Delta s = \frac{F_v + F_{hl} + F_{hr}}{L_h * (F_{hl} + F_{hr}) - L_v F_v}$$

Dieser Abstand darf  $\pm 50$  mm nicht überschreiten, sonst müssen die Klemmfäuste versetzt werden, um einen Nickwinkel beim Hängen zu erreichen, der genügend nahe an 0° liegt.

Dazu sind beide M6-Schrauben je Klemmfaust zu lösen, die Klemmfaust zu verschieben und beide Schrauben wieder anzuziehen. Die korrekte Lage der Klemmfäuste ist entweder durch eine Hängeprobe oder durch eine Radlastmessung mit anschließender Schwerpunktsberechnung zu überprüfen.

# 12 WÄGEBERICHT

Typ: XCitor Werk-Nr.:

Kennzeichen: D-M \_\_\_\_\_

Herstelldatum:

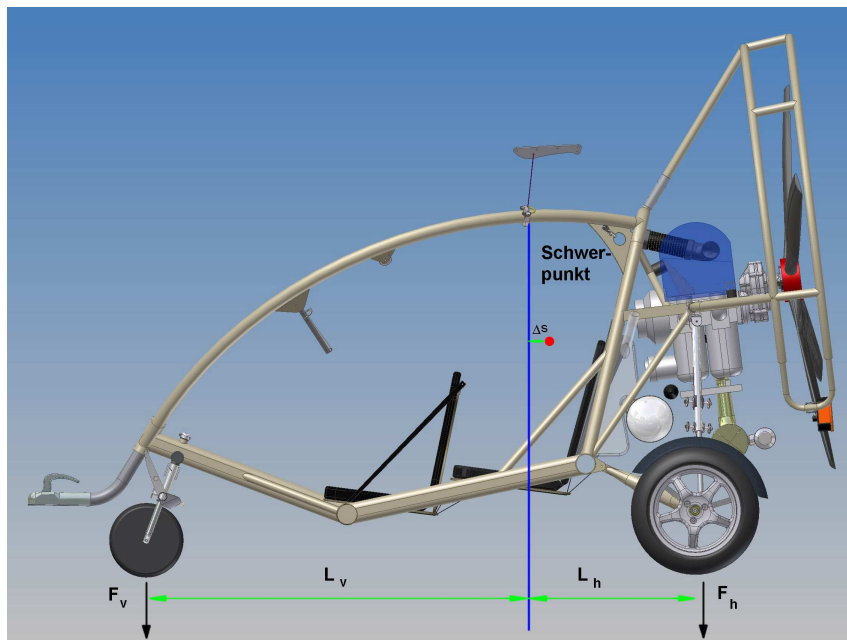

Gewichte:

Momente:

$F_v$  \_\_\_\_\_ kg x  $L_v$  \_\_\_\_\_ kgmm

$F_{hr}$  \_\_\_\_\_ kg x  $L_h$  \_\_\_\_\_ kgmm

$F_{lr}$  \_\_\_\_\_ kg x  $L_h$  \_\_\_\_\_ kgmm

$$\Delta s = \frac{F_v + F_{hl} + F_{hr}}{L_h * (F_{hl} + F_{hr}) - L_v F_v}$$

Dieser Abstand darf ± 50 mm nicht überschreiten!

Das Leergewicht enthält die Ausrüstung gemäß Liste vom

\_\_\_\_\_ einschließlich \_\_\_l Benzin und Kühlmittel.

Ort, Datum

Stempel/ Unterschrift Prüfer

## 13 AUSRÜSTUNGSVERZEICHNIS

Typ XCitor Werk-Nr.: \_\_\_\_\_

Kennz.:D-M\_\_\_\_\_

Triebwerk Hirth 3503, Nr.:

Propeller:\_\_\_\_\_

1. Fahrtmesser,
2. Höhenmesser
3. Kompass
4. Libelle
5. Anzeigegerät
6. Funkgerät
7. Radverkleidungen
8. \_\_\_\_\_
9. \_\_\_\_\_
10. \_\_\_\_\_
11. \_\_\_\_\_
12. \_\_\_\_\_
13. \_\_\_\_\_
14. \_\_\_\_\_
15. \_\_\_\_\_

Nicht zutreffendes streichen, fehlendes ergänzen

Bemerkungen:\_\_\_\_\_

\_\_\_\_\_  
Ort, Datum

Stempel, Unterschrift

## 14 GARANTIE

Die von Fresh Breeze gewährte Garantie umfasst das XCitor-Trike und den XWing-Schirm. Sie wird für alle Strukturteile lebenslang für den registrierten Erstbesitzer gewährt, schließt jedoch Schäden durch unsachgemäßen Gebrauch und die Verschleißteile aus. Der Hersteller hat die Wahl einer Reparatur oder eines Austauschs. Im Rahmen einer Reparatur darf eine lokale Nachlackierung erfolgen, die der Kunde akzeptieren muss.

## 15 WARTUNGSNACHWEISE

Betriebszeit [h]	Prüfung	Datum	Prüfer	Bemerkungen
25	25-h-Prüfung			
50	25-h-Prüfung			
75	25-h-Prüfung			
100	100-h-Prüfung			
125	25-h-Prüfung			
150	25-h-Prüfung			
175	25-h-Prüfung			
200	100-h-Prüfung			
225	25-h-Prüfung			
250	25-h-Prüfung			
275	25-h-Prüfung			
300	100-h-Prüfung			
325	25-h-Prüfung			
350	25-h-Prüfung			
375	25-h-Prüfung			
400	100-h-Prüfung			
425	25-h-Prüfung			
450	25-h-Prüfung			
475	25-h-Prüfung			
500	100-h-Prüfung			
525	25-h-Prüfung			
550	25-h-Prüfung			
575	25-h-Prüfung			
600	100-h-Prüfung			
625	25-h-Prüfung			
650	25-h-Prüfung			
675	25-h-Prüfung			
700	100-h-Prüfung			
725	25-h-Prüfung			
750	25-h-Prüfung			
775	25-h-Prüfung			
800	100-h-Prüfung			
825	25-h-Prüfung			
850	25-h-Prüfung			
875	25-h-Prüfung			
900	100-h-Prüfung			
925	25-h-Prüfung			
950	25-h-Prüfung			
975	25-h-Prüfung			
1000	100-h-Prüfung			

## **16 REPARATUREN**

Alle Reparaturen, die über die genannten Wartungsmaßnahmen hinausgehen, sollten ausschließlich durch Fresh Breeze oder von Fresh Breeze autorisiertem Fachpersonal durchgeführt werden. Bei Nichtbeachtung erlischt jede Garantie.

## **17 SCHILDER UND BESCHRIFTUNGEN**

Das Typenschild befindet sich an der vorderen rechten Rahmenseite hinter der Gabel.

Dort befindet sich auch die Rahmennummer.

Die Nummer und das Ablaufdatum des Rettungssystems befinden sich direkt auf dem Rettungssystem auf dessen Oberseite.

Nun wünschen wir Ihnen

Viel Spaß, und viele schöne Flüge!

Ihr

Fresh-Breeze-Team

## **18 EIGENE NOTIZEN**